

ТАМОЖЕННЫЙ СОЮЗ

ОДОБРЕНИЕ ТИПА ТРАНСПОРТНОГО СРЕДСТВА



№ TC RU E-RU.ГА06.00726

Срок действия с 06 июля 2020 г. по _____

ОРГАН ПО СЕРТИФИКАЦИИ

продукции

Общества с ограниченной ответственностью "Центр сертификации машин" (ОС ООО "ЦСМ")

юридический адрес: 127490, Россия, город Москва, улица Пестеля, дом 6Б, этаж 1, помещение V; фактический

адрес: 127490, Россия, город Москва, улица Пестеля, дом 6Б, этаж 1, помещение V;

тел.: +7 4992033331 / факс: +7 4992033331;

электронная почта: 2760929@mail.ru; аттестат аккредитации № РОСС RU.0001.11ГА06

ТРАНСПОРТНЫЕ СРЕДСТВА

МАРКА	ГАЛИЧАНИН
КОММЕРЧЕСКОЕ НАИМЕНОВАНИЕ	КС-65715-2
ТИП	КС-65715-2
БАЗОВОЕ ТРАНСПОРТНОЕ СРЕДСТВО/ШАССИ	— / КАМАЗ 7330
МОДИФИКАЦИИ	—
КАТЕГОРИЯ	N ₃
ЭКОЛОГИЧЕСКИЙ КЛАСС	5
ЗАЯВИТЕЛЬ И ЕГО АДРЕС	Акционерное общество "Галичский автокрановый завод", ОГРН 1024401432450, юридический и фактический адрес: 157202, Костромская область, Галичский район, город Галич, улица Гладышева, дом 27, Российская Федерация, тел.: +7 (49437) 4-23-43, факс: +7 (49437) 4-23-43, электронная почта: info@gakz.ru
ИЗГОТОВИТЕЛЬ И ЕГО АДРЕС	Акционерное общество "Галичский автокрановый завод", юридический и фактический адрес: 157202, Костромская область, Галичский район, город Галич, улица Гладышева, дом 27, Российская Федерация
ПРЕДСТАВИТЕЛЬ ИЗГОТОВИТЕЛЯ И ЕГО АДРЕС	—
СБОРОЧНЫЙ ЗАВОД И ЕГО АДРЕС	157202, Костромская область, Галичский район, город Галич, улица Гладышева, дом 27, Российская Федерация
ПОСТАВЩИК СБОРОЧНЫХ КОМПЛЕКТОВ И ЕГО АДРЕС	—

соответствуют требованиям технического регламента Таможенного союза "О безопасности колесных транспортных средств".

Действие данного ОДОБРЕНИЯ ТИПА ТРАНСПОРТНОГО СРЕДСТВА распространяется на партию транспортных средств в количестве 100 (сто) шт. с идентификационными номерами (VIN) с **Z8C65715C?0000001 по Z8C65715C?0000100.**

Данное ОДОБРЕНИЕ ТИПА ТРАНСПОРТНОГО СРЕДСТВА без приложений недействительно.

Приложение № 1. Общие характеристики транспортного средства

Приложение № 2. Перечень документов, явившихся основанием для оформления ОДОБРЕНИЯ ТИПА ТРАНСПОРТНОГО СРЕДСТВА

Приложение № 3. Описание маркировки транспортного средства

Приложение № 4. Общий вид транспортного средства на одной странице.

ДОПОЛНИТЕЛЬНАЯ ИНФОРМАЦИЯ

Транспортные средства изготавливаются на базе шасси модификаций: 7330-B5

В связи с несоответствием параметров транспортных средств значениям, установленным в пунктах 1.1, 2.2 приложения № 5 к техническому регламенту Таможенного союза «О безопасности колесных транспортных средств», для передвижения транспортных средств по территории государств - членов Таможенного союза необходимо оформление специального разрешения, в случае фактического превышения установленных значений.

Транспортные средства не предназначены для перевозки опасных грузов.

Наименование транспортного средства, определяемое его назначением: специальный, кран автомобильный.

Показатели масс не могут превышать максимальных для конкретного шасси, указанных в одобрении типа шасси и в его сопроводительной документации.

Руководитель органа по сертификации

А.С. Власинский

инициалы, фамилия

Дата оформления « 05 » июля 2020 г.

ОДОБРЕНИЕ ТИПА ТРАНСПОРТНОГО СРЕДСТВА УТВЕРЖДЕНО.

Внесена запись в реестр за № TC RU E-RU.ГА06.00726 от « 06 » июля 2020 г.

Руководитель
(заместитель Руководителя)

РОССТАНДАРТА

наименование уполномоченного органа
государственного управления

А.В. Кулешов

инициалы, фамилия

СВЕДЕНИЯ О СЕРТИФИКАТЕ ЭП

Сертификат: 01D5ED3D1AC4C9F0000000BC00060002
Кому выдан: Власинский Алексей Сергеевич
Действителен: с 27.02.2020 до 27.02.2021

Подлинник электронного документа, подписанного ЭП,
хранится в системе электронного документооборота
Федерального агентства по техническому регулированию и
метрологии

СВЕДЕНИЯ О СЕРТИФИКАТЕ ЭП

Сертификат: 01322ECC0090ABE89447798E33055DE5E0
Кому выдан: Кулешов Алексей Владимирович
Действителен: с 01.04.2020 до 01.04.2021

ОБЩИЕ ХАРАКТЕРИСТИКИ ТРАНСПОРТНОГО СРЕДСТВА

Колесная формула/ведущие колеса	10x4 / третьей и четвертой осей
Схема компоновки транспортного средства	кабина над двигателем
Расположение двигателя	переднее продольное
Исполнение загрузочного пространства	дополнительная рама с гидравлическими опорами, поворотная платформа с кабиной управления и грузовой лебедкой, секционная телескопическая стрела с грузовым канатом, крюковой подвеской, гидромеханическая трансмиссия привода кранового оборудования, электрооборудование и приборы безопасности
Назначение	выполнение строительно-монтажных и погрузочно-разгрузочных работ
Кабина	цельнометаллическая, двухдверная, двухместная, откидывающаяся вперед; цельнометаллическая, двухдверная, трехместная, откидывающаяся вперед
Габаритные размеры, мм	
– длина	11995...12615
– ширина	2550
– высота	3990
База, мм	2060 + 3000 + 1440 + 1440
Колея колес 1-ой / 2-ой / 3-ей / 4-ой / 5-ой оси, мм	2140 / 2140 / 1790 / 1790 / 2090
Масса транспортного средства в снаряженном состоянии, кг	37675...52850
Технически допустимая максимальная масса транспортного средства, кг	53000
Технически допустимая максимальная масса, приходящаяся на каждую из осей транспортного средства, начиная с передней оси, кг	
– на 1-ую ось	9000
– на 2-ую ось	9000
– на 3-ью ось	13000
– на 4-ую ось	13000
– на 5-ую ось	9000
Технически допустимая максимальная масса автопоезда, кг	—
Максимальная масса прицепа, кг	буксировка прицепа не предусмотрена

Приложение № 1

Двигатель внутреннего сгорания (марка, тип)	Cummins, ISL400 50
	четырёхтактный дизель с турбонаддувом
– количество и расположение цилиндров	6, рядное
– рабочий объем цилиндров, см ³	8880
– степень сжатия*	16.6
– максимальная мощность, кВт (мин ⁻¹)**	287 (2100)
– максимальный крутящий момент, Н·м (мин ⁻¹)	1682 (1400)
Топливо	дизельное топливо
Система питания (тип)	впрыск топлива под давлением
Блок управления (маркировка)	Cummins (CM2880)
ТНВД (тип, маркировка)	Cummins, CCR1600
Форсунки (тип, маркировка)	Bosch, 0 445
Нагнетатель воздуха (тип, маркировка)	Wuxi Cummins Turbo Technologies Co.LTD, HE400WG
Воздушный фильтр (тип, маркировка)	Автоагрегат, ФВ721.1109510-10 или Автоагрегат, ФВ721.1109510-08
Система выпуска и нейтрализации отработавших газов	один глушитель со встроенным нейтрализатором
Нейтрализаторы (маркировка)	
– 1 ступень	совмещен с глушителем
Глушители (маркировка)	
– 1 ступень	4388423 (A053M298)

* - +/-0,5

** - по Правилам ООН № 85

Приложение № 1

Трансмиссия	механическая
Сцепление (марка, тип)	MFZ-430; фрикционное, сухое, однодисковое, диафрагменное, вытяжного типа
Коробка передач (марка, тип)	ZF 16S1825 TO
	с ручным управлением
– число передач и передаточные числа	вперед – 16, назад – 2
I -	13.800
II -	11.540
III -	9.490
IV -	7.930
V -	6.530
VI -	5.460
VII -	4.570
VIII -	3.820
IX -	3.020
X -	2.530
XI -	2.080
XII -	1.740
XIII -	1.430
XIV -	1.200
XV -	1.000
XVI -	0.840
3.X. I -	12.920
3.X. II -	10.800
Главная передача (тип)	КАМАЗ, двойная, разнесенная с колесными редукторами
– передаточное число	6.330
Подвеска	
Передняя (описание)	первой и второй осей: зависимая на четырех полуэллиптических одношкковых рессорах с гидравлическими телескопическими амортизаторами, со стабилизаторами поперечной устойчивости на первой и второй осях; задние концы рессор с резинометаллической опорой
Задняя (описание)	третьей и четвертой осей: балансирная, на двух полуэллиптических рессорах с реактивными штангами, со стабилизаторами поперечной устойчивости на третьей и четвертой осях; задние концы рессор - скользящие; пятой оси: на продольных полурессорах, на двух пневмобаллонах, с амортизаторами
Рулевое управление (описание)	с гидроусилителем
– рулевой механизм (тип)	«винт-шариковая гайка-рейка-сектор»

Приложение № 1

Тормозные системы	
Рабочая (описание)	пневматическая, двухконтурный привод, отдельно к тормозам колес 1-ой, 2-ой осей и 3-ей, 4-ой, 5-ой осей, с АБС, тормозные механизмы колес на 1-ой, 2-ой, 3-ей, 4-ой осях барабанного типа с двумя внутренними колодками, тормозные механизмы колес 5-ой оси дискового типа с двумя колодками
Запасная (описание)	контуры рабочей тормозной системы передних осей и задней тележки
Стояночная (описание)	тормозные механизмы колес задней тележки и пятой оси с приводом от пружинных энергоаккумуляторов, объединенных с тормозными камерами
Вспомогательная (износостойкая) (описание)	моторный тормоз-замедлитель с одной заслонкой в системе выпуска отработавших газов

Шины	обозначение размера	индекс несущей способности для максимально допустимой нагрузки	обозначение категории скорости
1-ая ось, 2-ая ось, 5-ая ось	385/65R22,5	160 или 158	J или K или L
3-ья ось, 4-ая ось	315/80R22,5	156 / 150	L или M
	315/80R22,5	154 / 150	

Оборудование транспортного средства	устройство ограничения максимальной скорости (функцию устройства максимальной скорости выполняет электронный блок управления двигателем); устройство вызова экстренных оперативных служб с функцией автоматического срабатывания при опрокидывании; дневные ходовые огни (для транспортных средств на шасси, соответствующих требованиям Правил ООН № 48-04) по заказу: предпусковой подогреватель двигателя; кондиционер; дневные ходовые огни (для транспортных средств на шасси, соответствующих требованиям Правил ООН № 48-03); гусек; вспомогательная лебедка с грузовым канатом; одиночный блок; боковые габаритные фонари; светоотражающая маркировка
--	---

Руководитель органа по сертификации

А.С. Власинский

инициалы, фамилия

СВЕДЕНИЯ О СЕРТИФИКАТЕ ЭП

Сертификат: 01D5ED3D1AC4C9F0000000BC00060002
 Кому выдан: Власинский Алексей Сергеевич
 Действителен: с 27.02.2020 до 27.02.2021

**Перечень документов, явившихся основанием для оформления
ОДОБРЕНИЯ ТИПА ТРАНСПОРТНОГО СРЕДСТВА**

Элементы объектов технического регулирования, в отношении которых установлены требования безопасности	Наименование и происхождение документа, подтверждающего соответствие	Номер документа и дата выпуска
1	2	3
Кондиционеры и холодильное оборудование, пункт 12 ТР ТС 018/2011	Декларация о соответствии, Акционерное общество "Галичский автокрановый завод", Российская Федерация	ЕАЭС № RU Д-RU.ГА06.В.02608/20 с 16.06.2020 по 15.06.2024
Возможность оснащения аппаратурой спутниковой навигации, пункт 13 ТР ТС 018/2011	—"—	—"—
Оснащение устройством вызова экстренных оперативных служб, пункт 13.1 ТР ТС 018/2011	—"—	—"—
Возможность оснащения тахографами, пункт 14 ТР ТС 018/2011	—"—	—"—
Интерфейс, пункт 15 ТР ТС 018/2011	—"—	—"—
Световозвращатели, Правила ООН № 3-02	Сертификат соответствия, Орган по сертификации Общества с ограниченной ответственностью "СТАНДАРТМАШТЕСТ", RA.RU.10АД50, Российская Федерация	ЕАЭС RU C-RU.АД50.В.01573/19 с 26.11.2019 по 25.11.2023
	Сообщение, Государственный комитет Российской Федерации по стандартизации и метрологии, Российская Федерация	E22 3-02 98514 Ext.1 от 12.01.2000 E22 3-02 99507 от 27.05.1999
	Одобрение типа, Орган по сертификации продукции и услуг Общества с ограниченной ответственностью "Центромаш", ВУ/112 098.01, Республика Беларусь	ТС ВУ К-RU.098.00008.P1 с 11.02.2020 по —
Устройства для освещения заднего регистрационного знака, Правила ООН № 4-00	—"—	—"—
Указатели поворота, Правила ООН № 6-01	—"—	—"—
Габаритные огни, сигналы торможения, Правила ООН № 7-02	—"—	—"—

Приложение № 2

1	2	3
Устойчивость к воздействию внешних источников электромагнитного излучения и электромагнитная совместимость, Правила ООН № 10-03	Одобрение типа, Орган по сертификации продукции и услуг Общества с ограниченной ответственностью "Центромаш", ВУ/112 098.01, Республика Беларусь	TC BY K-RU.098.00008.P1 с 11.02.2020 по —
Устойчивость к воздействию внешних источников электромагнитного излучения и электромагнитная совместимость, Правила ООН № 10-05	—"—	—"—
Эффективность тормозных систем, Правила ООН № 13-11	—"—	—"—
Места крепления ремней безопасности, Правила ООН № 14-07	—"—	—"—
Оснащение транспортных средств удерживающими системами, Правила ООН № 16-06	—"—	—"—
Прочность сидений и их креплений, Правила ООН № 17-08	—"—	—"—
Защита транспортного средства от несанкционированного использования, Правила ООН № 18-03	—"—	—"—
Передние противотуманные фары, Правила ООН № 19-03	—"—	—"—
Фонари заднего хода, Правила ООН № 23-00	—"—	—"—
Выбросы, Правила ООН № 24-03	—"—	—"—
Оснащение звуковыми сигнальными приборами, Правила ООН № 28-00	—"—	—"—
Защитные свойства кабин, Правила ООН № 29-02	—"—	—"—
Пожарная безопасность, Правила ООН № 34-03	—"—	—"—
Задние противотуманные огни, Правила ООН № 38-00	—"—	—"—
Механизмы измерения скорости, Правила ООН № 39-00	—"—	—"—

Приложение № 2

1	2	3
Механизмы измерения скорости, Правила ООН № 39-01	Одобрение типа, Орган по сертификации продукции и услуг Общества с ограниченной ответственностью "Центромаш", ВУ/112 098.01, Республика Беларусь	TC BY K-RU.098.00008.P1 с 11.02.2020 по —
Оснащение безопасными стёклами, Правила ООН № 43-00	Сообщение, Государственный комитет по стандартизации Республики Беларусь, Республика Беларусь	E28*43R01/00*1464*01 от 14.03.2019 E28 43R-01 1454 от 23.05.2017 E28 43R-01 1742 от 22.03.2018
	Декларация о соответствии, Акционерное общество "Галичский автокрановый завод", Российская Федерация	ЕАЭС № RU Д-RU.ГА06.В.02609/20 с 16.06.2020 по 15.06.2024
Оснащение безопасными стёклами, Правила ООН № 43-01	Одобрение типа, Орган по сертификации продукции и услуг Общества с ограниченной ответственностью "Центромаш", ВУ/112 098.01, Республика Беларусь	TC BY K-RU.098.00008.P1 с 11.02.2020 по —
Оснащение устройствами непрямого обзора, Правила ООН № 46-04	—"	—"
Оснащение устройствами освещения и световой сигнализации, Правила ООН № 48-03	Декларация о соответствии, Акционерное общество "Галичский автокрановый завод", Российская Федерация	ЕАЭС № RU Д-RU.ГА06.В.02610/20 с 16.06.2020 по 15.06.2024
	Одобрение типа, Орган по сертификации продукции и услуг Общества с ограниченной ответственностью "Центромаш", ВУ/112 098.01, Республика Беларусь	TC BY K-RU.098.00008.P1 с 11.02.2020 по —
Оснащение устройствами освещения и световой сигнализации, Правила ООН № 48-04	Декларация о соответствии, Акционерное общество "Галичский автокрановый завод", Российская Федерация	ЕАЭС № RU Д-RU.ГА06.В.02611/20 с 16.06.2020 по 15.06.2024
	Одобрение типа, Орган по сертификации продукции и услуг Общества с ограниченной ответственностью "Центромаш", ВУ/112 098.01, Республика Беларусь	TC BY K-RU.098.00008.P1 с 11.02.2020 по —
Выбросы, Правила ООН № 49-05 (уровень выбросов В2, уровень требований в отношении бортовой диагностики, долговечности, контроля NOx - "G") (экологический класс 5)	—"	—"

Приложение № 2

1	2	3
Внешний шум, Правила ООН № 51-02	Одобрение типа, Орган по сертификации продукции и услуг Общества с ограниченной ответственностью "Центромаш", ВУ/112 098.01, Республика Беларусь	TC BY K-RU.098.00008.P1 с 11.02.2020 по —
Оснащение шинами*, Правила ООН № 54-00	—"	—"
Оснащение задними защитными устройствами транспортных средств для перевозки грузов, Правила ООН № 58-02	Декларация о соответствии, Акционерное общество "Галичский автокрановый завод", Российская Федерация	ЕАЭС № RU Д-RU.ГА06.В.02612/20 с 16.06.2020 по 15.06.2024
Травмобезопасность наружных выступов, Правила ООН № 61-00	Одобрение типа, Орган по сертификации продукции и услуг Общества с ограниченной ответственностью "Центромаш", ВУ/112 098.01, Республика Беларусь	TC BY K-RU.098.00008.P1 с 11.02.2020 по —
Оснащение боковыми защитными устройствами транспортных средств для перевозки грузов, Правила ООН № 73-01	Декларация о соответствии, Акционерное общество "Галичский автокрановый завод", Российская Федерация	ЕАЭС № RU Д-RU.ГА06.В.02613/20 с 16.06.2020 по 15.06.2024
Рулевое управление, Правила ООН № 79-02	Одобрение типа, Орган по сертификации продукции и услуг Общества с ограниченной ответственностью "Центромаш", ВУ/112 098.01, Республика Беларусь	TC BY K-RU.098.00008.P1 с 11.02.2020 по —
Максимальная мощность, Правила ООН № 85-00	—"	—"
Дневные ходовые огни, Правила ООН № 87-00	—"	—"
Оснащение устройствами ограничения максимальной скорости, Правила ООН № 89-00	—"	—"
Боковые габаритные фонари, Правила ООН № 91-00	Сертификат соответствия, Орган по сертификации Общества с ограниченной ответственностью "СТАНДАРТМАШТЕСТ", RA.RU.10АД50, Российская Федерация	ЕАЭС RU C-RU.АД50.В.01573/19 с 26.11.2019 по 25.11.2023
	Сообщение, Государственный комитет Российской Федерации по стандартизации и метрологии, Российская Федерация	E22 91-00 98514 Ext.1 от 12.01.2000

Приложение № 2

1	2	3
Боковые габаритные фонари, Правила ООН № 91-00 (продолжение)	Одобрение типа, Орган по сертификации продукции и услуг Общества с ограниченной ответственностью "Центромаш", ВУ/112 098.01, Республика Беларусь	TC BY K-RU.098.00008.P1 с 11.02.2020 по —
Оснащение передними защитными устройствами транспортных средств для перевозки грузов, Правила ООН № 93-00	—"	—"
Светоотражающая маркировка, Правила ООН № 104-00	Сообщение, Ministere des Transports, Великое Герцогство Люксембург	E13*104R00*104R00*0001*00 от 06.09.2006
	Сообщение, RDW, Нидерланды	E4-104R-00 0001 Ext.06 от 26.08.2010
	Сообщение, Kraftfahrt-Bundesamt, Федеративная Республика Германия	E1 00821 Ext.02 от 03.03.2003
Фары ближнего и дальнего света, Правила ООН № 112-00	Одобрение типа, Орган по сертификации продукции и услуг Общества с ограниченной ответственностью "Центромаш", ВУ/112 098.01, Республика Беларусь	TC BY K-RU.098.00008.P1 с 11.02.2020 по —
Фары ближнего и дальнего света, Правила ООН № 112-01	—"	—"
Уровень шума от качения шин*, Правила ООН № 117-02, стадия 2	—"	—"
Сопротивление качению шин*, Правила ООН № 117-02, стадия 2	—"	—"
Сопротивление качению шин*, Правила ООН № 117-02, стадия 1	—"	—"
Органы управления транспортных средств - идентификация, Правила ООН № 121-00	—"	—"
Органы управления транспортных средств - идентификация, Правила ООН № 121-01	—"	—"

Приложение № 2

1	2	3
Системы отопления, Правила ООН № 122-00	Одобрение типа, Орган по сертификации продукции и услуг Общества с ограниченной ответственностью "Центромаш", ВУ/112 098.01, Республика Беларусь	TC BY K-RU.098.00008.P1 с 11.02.2020 по —
Замки и петли дверей, Глобальные технические правила ООН № 1	—"	—"
Внутренний шум, пункт 2 приложения № 3 к ТР ТС 018/2011	—"	—"
Содержание вредных (загрязняющих) веществ в воздухе обитаемого помещения транспортного средства, пункт 3 приложения № 3 к ТР ТС 018/2011	—"	—"
Устойчивость, пункт 4 приложения № 3 к ТР ТС 018/2011	Декларация о соответствии, Акционерное общество "Галичский автокрановый завод", Российская Федерация	ЕАЭС № RU Д-RU.ГА06.В.02614/20 с 16.06.2020 по 15.06.2024
Передняя обзорность, пункт 5 приложения № 3 к ТР ТС 018/2011	Одобрение типа, Орган по сертификации продукции и услуг Общества с ограниченной ответственностью "Центромаш", ВУ/112 098.01, Республика Беларусь	TC BY K-RU.098.00008.P1 с 11.02.2020 по —
Вентиляция, отопление и кондиционирование, пункт 6 приложения № 3 к ТР ТС 018/2011	—"	—"
Защита от разбрызгивания из-под колес, пункт 9 приложения № 3 к ТР ТС 018/2011	—"	—"
Весовые ограничения, действующие в отношении транспортных средств, пункт 14 приложения № 3 к ТР ТС 018/2011	Декларация о соответствии, Акционерное общество "Галичский автокрановый завод", Российская Федерация	ЕАЭС № RU Д-RU.ГА06.В.02615/20 с 16.06.2020 по 15.06.2024
Оснащение устройством вызова экстренных оперативных служб, пункт 16 приложения № 3 к ТР ТС 018/2011	Одобрение типа, Орган по сертификации продукции и услуг Общества с ограниченной ответственностью "Центромаш", ВУ/112 098.01, Республика Беларусь	TC BY K-RU.098.00008.P1 с 11.02.2020 по —

Приложение № 2

1	2	3
Требования к автокранам и транспортным средствам, оснащенным кранами-манипуляторами, пункт 1.4 приложения № 6 к ТР ТС 018/2011	Декларация о соответствии, Акционерное общество "Галичский автокрановый завод", Российская Федерация	ЕАЭС № RU Д-RU.ГА06.В.02616/20 с 16.06.2020 по 15.06.2024
Маркировка и возможность идентификации, приложение № 7 к ТР ТС 018/2011	—"	ЕАЭС № RU Д-RU.ГА06.В.02608/20 с 16.06.2020 по 15.06.2024

* Допускается установка шин, соответствующих критериям размерности, минимально допустимого индекса нагрузки и минимальной скоростной категории и имеющих иные подтверждающие соответствие документы (при наличии на шинах маркировки по Правилам ООН № 30 или 54, а также по Правилам ООН № 117 при условии представления в орган по сертификации информации об указанной маркировке).

Руководитель органа по сертификации

А.С. Власинский

инициалы, фамилия

СВЕДЕНИЯ О СЕРТИФИКАТЕ ЭП

Сертификат: 01D5ED3D1AC4C9F0000000BC00060002
Кому выдан: Власинский Алексей Сергеевич
Действителен: с 27.02.2020 до 27.02.2021

ОПИСАНИЕ МАРКИРОВКИ ТРАНСПОРТНОГО СРЕДСТВА

1. Место расположения и форма единого знака обращения на рынке государств – членов Таможенного союза:
На табличке изготовителя.
Единый знак обращения на рынке государств – членов Таможенного союза наносится в соответствии с Решением Комиссии Таможенного союза от 15 июля 2011 г. №711.
2. Место расположения таблички изготовителя:
В проеме правой двери кабины водителя.
В левой части кабины крановщика.
В проеме правой двери кабины водителя и в левой части кабины крановщика.
3. Место расположения идентификационного номера:
 - 3.1. На табличке изготовителя.
 - 3.2. На раме, спереди, справа.
4. Структура и содержание идентификационного номера (номеров) транспортных средств:

1	2	3	4	5	6	7	8	9	10	11	12	13	14	15	16	17
Z	8	C	6	5	7	1	5	C	?	0	0	0	0	?	?	?

- поз. 1 - 3: Международный идентификационный код изготовителя (WMI):
Z8C - Акционерное общество «Галичский автокрановый завод».
- поз. 4 - 9: условное обозначение типа транспортного средства:
65715C - KC-65715-2.
- поз. 10: код года выпуска или модельного года согласно Таблице 1 приложения № 7 к ТР ТС 018/2011.
- поз. 11 - 17: производственный номер транспортного средства:
0000???.

Руководитель органа по сертификации

А.С. Власинский
инициалы, фамилия**СВЕДЕНИЯ О СЕРТИФИКАТЕ ЭП**

Сертификат: 01D5ED3D1AC4C9F0000000BC00060002
 Кому выдан: Власинский Алексей Сергеевич
 Действителен: с 27.02.2020 до 27.02.2021

ОБЩИЙ ВИД ТРАНСПОРТНОГО СРЕДСТВА

Марка ГАЛИЧАНИН, тип КС-65715-2, коммерческое наименование КС-65715-2

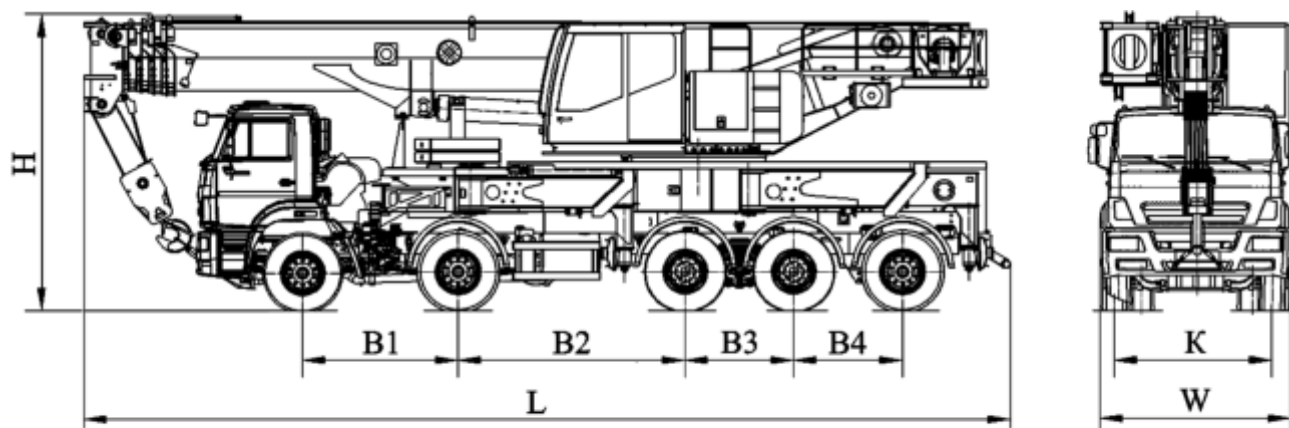

Длина, мм (L)	11995...12615
Ширина, мм (W)	2550
Высота, мм (H)	3990
База, мм (B1+B2+B3+B4)	2060 + 3000 + 1440 + 1440
Колея передних / задних колес, мм (K)	2140 (первой и второй осей), 1790 (третьей и четвертой осей), 2090 (пятой оси)